

СТАНОК 3-ОСЕВОЙ С ПОВОРОТНЫМ СТОЛОМ КОМПЛЕКТ ТЕХНОЛОГИЧЕСКОЙ ОСНАСТКИ BRIBASE

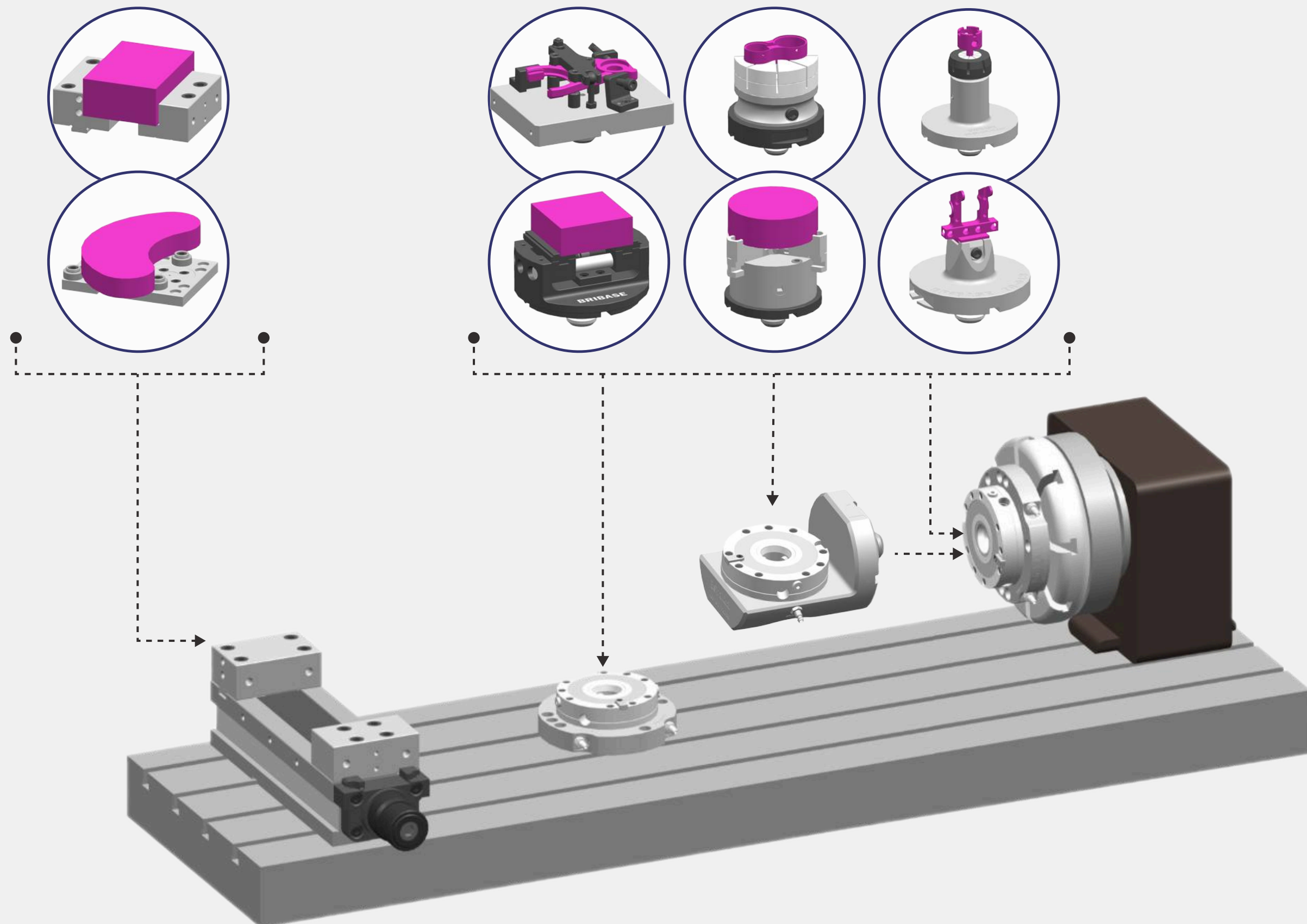

Комплект технологической оснастки Vribase включает в себя широкий спектр приспособлений для зажатия заготовок. Приспособления адаптированы к устройствам базирования для точной и быстрой установки на столе 3-осевого станка с поворотным столом.

РЕШАЕМЫЕ ЗАДАЧИ

1. Закрепление всех типов заготовок на фрезерных станках
2. Простая технологическая подготовка производства
3. Интеграция приспособлений в единую модульную систему
4. Комплексный подход для разных типов производства
5. Неотъемлемая часть гибкой производственной системы

ТЕХНИЧЕСКИЕ ПРЕИМУЩЕСТВА

- Быстрое и надежное закрепление заготовок
- Постоянство технологических баз
- Высокая точность
- Оптимальный подход инструмента
- Широкий выбор приспособлений

ПОЛУЧАЕМАЯ ВЫГОДА

- ✓ Увеличение рентабельности производства
- ✓ Сокращение производственного брака
- ✓ Увеличение загрузки оборудования
- ✓ Гибкое планирование производства

СОСТАВ КОМПЛЕКТА VRIBASE ДЛЯ ОСНАЩЕНИЯ 3-ОСЕВОГО СТАНКА С ПОВОРОТНЫМ СТОЛОМ

| АРТИКУЛ | УСТРОЙСТВА БАЗИРОВАНИЯ | КОЛ-ВО |
|------------------|--|--------|
| BB.ZP.140.01.025 | Устройство базирования с одним модулем ZP140 | 2 |
| BB.ZP.140.01.090 | Устройство базирования с одним модулем ZP140, тип U115 | 1 |
| BB.ZP.140.20.101 | Набор фитингов с наружной резьбой и креплением под шланг | 1 |
| BB.ZP.140.20.008 | Шланг для подачи воздуха | 1 |
| BB.ZP.140.20.044 | Шланг с пневматическим пистолетом и комплектом БРС | 1 |
| BB.ZP.140.20.033 | Защитная крышка для модулей ZP | 3 |
| BB.ZP.140.10.014 | Шпонка цанговая B14-16-18 | 2 |
| BB.ZP.030.16.018 | Комплект из двух прижимов с винтами и сухарями 18 мм | 1 |
| BB.ZP.040.10.014 | Комплект из двух винтов M10 и сухарей 14 мм | 2 |
| BB.ZP.140.11.012 | Установочный палец ZPA-12 (Центрирующий тип А) | 10 |
| BB.ZP.140.20.050 | Подставка одинарная | 10 |

| АРТИКУЛ | ПРИСПОСОБЛЕНИЯ TAIL GRIP | КОЛ-ВО |
|----------------------|---|--------|
| BB.TG.140.70.012-04 | Приспособление TAIL GRIP, TG-012 | 1 |
| BB.TG.140.70.112-04 | Приспособление TAIL GRIP, TG-112 | 1 |
| BB.TG.140.70.212-04 | Приспособление TAIL GRIP, TG-212 | 1 |
| BB.TG.140.70.018-04 | Приспособление TAIL GRIP, TG-018 | 1 |
| BB.TG.140.70.118-04 | Приспособление TAIL GRIP, TG-118 | 1 |
| BB.TG.140.70.218-04 | Приспособление TAIL GRIP, TG-218 | 1 |
| BB.TG.140.70.025-04 | Приспособление TAIL GRIP, TG-025 | 1 |
| BB.TG.140.60.040-04 | Приспособление TAIL GRIP, TG-040 | 1 |
| BB.TG.140.55.050-04 | Приспособление TAIL GRIP, TG-050 | 1 |
| N4L74.120-2012001.ST | Фреза TAIL GRIP | 1 |
| BB.TG.ZI.00 | Комплекты ключей для приспособлений Tail Grip | 1 |

| АРТИКУЛ | ПАТРОНЫ ТРЕХКУЛАЧКОВЫЕ | КОЛ-ВО |
|---------------------|---|--------|
| BB.LC.140.03.125-04 | Патрон 125 для устройств базирования | 1 |
| BB.LC.125.03.030 | Комплект из трёх мягких стальных кулачков | 4 |
| BB.LC.140.03.200 | Патрон 200 для устройств базирования | 1 |
| BB.LC.140.03.200 | Комплект из трёх мягких стальных кулачков | 4 |

| АРТИКУЛ | ПАЛЕТЫ | КОЛ-ВО |
|------------------|---|--------|
| BB.ZP.140.25.141 | Палеты для устройств базирования с Т-пазами | 1 |
| BB.ZP.140.22.011 | Палета стальная для устройств базирования с одним модулем ZP140 | 4 |

| АРТИКУЛ | ТИСКИ | КОЛ-ВО |
|------------------|---|--------|
| BB.VS.130.11.002 | Тиски PQ130 с силовым механизмом и комплектом ступенчатых губок | 1 |
| BB.VS.100.86.018 | Комплект из двух винтов M16, шайб и сухарей 18 мм | 2 |
| BB.VS.130.21.040 | Комплект прямых губок | 1 |
| BB.VS.130.32.010 | Комплект губок маятникового типа | 1 |
| BB.VS.130.70.010 | Комплект губок накладных незакаленных к тискам шириной 130 мм | 4 |
| BB.VS.130.70.020 | Губка накладная, призматическая к тискам шириной 130 мм | 1 |
| BB.VS.130.70.050 | Комплект губок накладных, с рифленным уступом к тискам шириной 130 мм | 1 |
| BB.VS.130.70.060 | Комплект подкладных магнитных планок | 1 |
| BB.VS.130.70.062 | Комплект подкладных магнитных планок | 1 |
| BB.VS.130.70.064 | Комплект подкладных магнитных планок | 1 |
| BB.VS.130.70.066 | Комплект подкладных магнитных планок | 1 |
| BB.VS.100.90.020 | Упор для заготовок к тискам PC\PQ\PD | 1 |
| BB.VS.100.50.019 | Набор из четырех гладких зажимов, высота 19 мм | 1 |
| BB.VS.100.51.019 | Набор из четырех рифленных зажимов, высота 19 мм | 1 |
| BB.VS.100.50.125 | Набор из 4 мягких зажимов, высота 25 мм | 4 |
| BB.VS.100.51.017 | Набор из 4 рифленных ступенчатых зажимов, высота 17 мм | 1 |
| BB.VS.100.51.020 | Набор из 4 рифленных ступенчатых зажимов, высота 20 мм | 1 |
| BB.VS.100.50.020 | Набор из 4 гладких ступенчатых зажимов, высота 20 мм | 1 |
| BB.VS.100.50.028 | Набор из 4 гладких ступенчатых зажимов, высота 28 мм | 1 |
| BB.VS.080.11.005 | Тиски ZP080 самоцентрирующиеся с комплектом губок | 1 |
| BB.VS.080.21.020 | Губка накладная незакаленная | 4 |
| BB.VS.080.21.030 | Губка накладная чистовая | 2 |
| BB.VS.080.21.045 | Губка накладная рифленая | 2 |
| BB.VS.080.90.010 | Упор для заготовок к тискам ZP080 | 1 |

ЦАНГОВЫЕ ПАТРОНЫ, ПАТРОНЫ ТИПА ER И ДРУГИЕ ДОПОЛНИТЕЛЬНЫЕ ПОЗИЦИИ ПРЕДОСТАВЛЯЮТСЯ ПО ЗАПРОСУ

Комплект оснастки требует адаптации с учетом особенностей производства и размера Т-пазов станка